

#### Istruzioni per l'installazione ed i collegamenti elettrici.

Effettuate l'installazione attenendovi alle relative norme di legge in vigore nella vostra nazione. Accertatevi che il circuito con il quale intendete collegare l'apparecchiatura sia stato installato secondo i requisiti di montaggio previsti nella vostra nazione. All'atto dell'installazione ed ogni volta che si interviene sulla lampada, ACCERTATEVI CHE SIA STATA TOLTA LA TENSIONE DI ALIMENTAZIONE. Staccate la corrente dal quadro elettrico. Staccare la corrente dall'interruttore non è sufficiente. L'apparecchiatura deve essere usata solo per normali interni di abitazioni asciutti. Preparare la superficie del muro contrassegnandola opportunamente e successivamente trapanare i fori per il montaggio. Assicuratevi che ci sia un adeguato ancoraggio e che non vengano danneggiati i fili di alimentazione. Supportate l'apparecchiatura in modo tale che sul cavo elettrico non venga esercitato alcun carico quando vengono eseguiti i collegamenti. ATTENZIONE: QUESTA APPARECCHIATURA DEVE ESSERE COLLEGATA CON L'IMPIANTO A TERRA. Controllate che tutti i collegamenti siano sicuri, che non ci siano tratti di filo allentati lasciati fuori dai connettori, che non ci siano fili rimasti impigliati e completate l'installazione.

Non ostruire le zone aperte del diffusore onde evitare il surriscaldamento dell'apparecchio. Usare esclusivamente lampade attacco E27 max 100W.

**N.B. la versione Ø 70 é solo per l'installazione a soffitto e non a parete.**

#### ATTENZIONE:

Staccate la corrente dal quadro elettrico ogni volta che dovete sostituire la lampadina e attendete che l'apparecchio si sia raffreddato. Non fate giocare i bambini con l'apparecchio e gli interruttori della luce. Abbiate cura di smaltire le lampade fulminate attenendovi alle norme in vigore. Qualora l'apparecchio dovesse subire dei danneggiamenti, staccate subito la corrente dal quadro elettrico e fare eseguire le opportune riparazioni da personale specializzato. L'azienda non si assume nessuna responsabilità per danni causati da un non corretto rispetto delle presenti istruzioni.

#### Istruzioni per la pulizia

Per la pulizia dell'apparecchio usare esclusivamente un pennello morbido asciutto o un panno leggermente inumidito. Usare una cura particolare nella pulizia della foglia oro. AVVERTENZA: non usare acidi, abrasivi o solventi.

#### Installation instructions and electrical connections

Install in accordance with current national wiring regulations. Ensure the circuit to which the fitting is to be connected has been installed in accordance to national installation requirements. When installing and whenever working on the lamp, ENSURE THAT THE POWER SUPPLY HAS BEEN SWITCHED OFF. Disconnect the electrical supply at mains. Switching off at the wall is not adequate. The fitting is for use in a normal dry domestic indoor environment. Prepare the wall by marking and then drilling the fixing holes. Make sure there is a strong support and avoid damaging the supplying wires. Support the fitting so that no strain is applied to the wiring when making the electrical connections. WARNING: THIS FITTING MUST BE CONNECTED TO THE GROUNDING. Double check that all the connections are secure and that no loose strands of wire are left out of the connector. Make sure that no wires are trapped behind or within the fitting before completing the installation.

Don't cover the open parts of the diffuser to avoid any overheating. Use type E27 max 100W bulbs only.

**NOTE: Ø 70 model only for Ceiling.**

#### ATTENTION:

Switch off at mains each time you need to change the light bulb and wait until the lamp cools. Keep children from playing with lights. Dispose of old bulbs in accordance with current national regulations. In case of fitting damages, disconnect the electrical supply at mains immediately and make sure a specialized electrician carries out the repair. The manufacturer is not liable for damage caused by failure to follow these instructions correctly.

#### Cleaning instructions

Clean with a soft dry brush or with a slightly damp cloth only. Clean the gold leaf with particular care. WARNING: Do not use acids, abrasives or solvents.

Oltremondano - Montecchio Maggiore (VI) ITALIA  
info@oltremondano.com - www.oltremondano.com

# Ninfea Plafone

Ø35 - Ø50 = Parete o Soffitto

Ø70 = Lampada da Soffitto

Ø35 - Ø50 = Wall or Ceiling Lamp

Ø70 = Ceiling Lamp only

## Istruzioni per il montaggio e la manutenzione

## Assembly and maintenance instructions

**ATTENZIONE:** La sicurezza dell'apparecchio è garantita con l'uso appropriato delle seguenti istruzioni, pertanto è necessario conservarle. Prima di iniziare ad installare l'apparecchiatura si prega assolutamente di leggere queste istruzioni dall'inizio alla fine e di studiarne attentamente tutte le figure.

**WARNING:** The safety of this fixture is only guaranteed if the following instructions have been observed. Retain for future references. It is vitally important that these instructions are read in their entirety and any illustrations studied before commencing installation of your fitting.

MADE IN ITALY

rev. 07

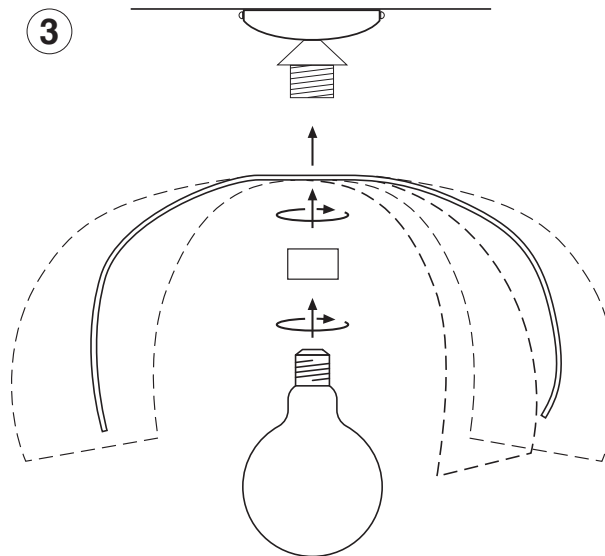
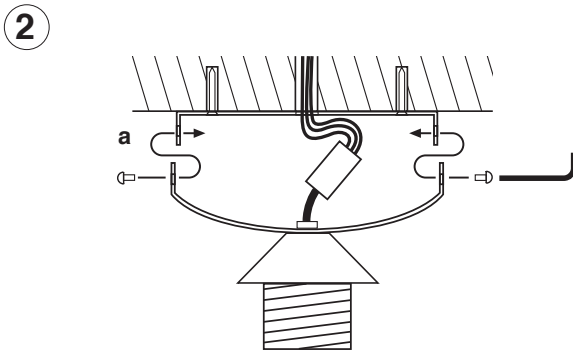
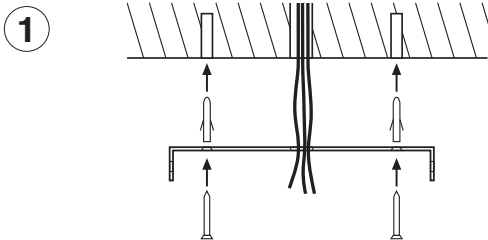

1 x E27 max 100W

Il montaggio della lampada richiede cura e precisione. Raccomandiamo pertanto di fare eseguire l'installazione da personale specializzato. Effettuare i collegamenti dei cavi attenendovi alle normative e alle seguenti istruzioni.

1. Fissare l'attacco a muro con un fissaggio adeguato al tipo di soffitto.
2. Eseguire i collegamenti elettrici e posizionare la montatura al muro facendone coincidere i fori con quelli dell'attacco a muro. Assicurare tra loro serrando le 2 viti.
3. Posizionare il diffusore facendone coincidere il foro centrale con il portalampade. Avvitare in senso orario la ghiera alla montatura. Avvitare in senso orario la lampadina nel portalampade.

The installation of the fitting requires attention and precision. Therefore, make sure a specialized electrician carries out the installation. Connect electrical wires in accordance with regulations and further specified instructions.

1. Fix the wall attachment with a fastening appropriate to the kind of ceiling.
2. Carry out electrical connections to terminals and place the frame to the wall matching its holes to the wall attachment holes (a). Fasten together screwing in the 2 screws.
3. Place the diffuser matching its central hole to the lamp holder. Screw the setting ring clockwise into the frame. Screw the bulb clockwise into the lamp holder.

CE Attesta la conformità del prodotto alle disposizioni delle direttive comunitarie europee.  
It certifies the conformity of the product to the european community directive.

⊥ Apparecchio che necessita di messa a terra.  
This fitting must be connected to the grounding.

F Apparecchio idoneo ad essere installato su superfici normalmente ininflamabili.  
Appliance suitable for installation on normally inflammable surfaces.